

MONTÁŽNÍ NÁVOD – DŘEVĚNÉ ROLETY – SET TYP SYSTÉMU VEDENÍ FRÉZA NAVÍJENÍ S MECHANIKOU C8

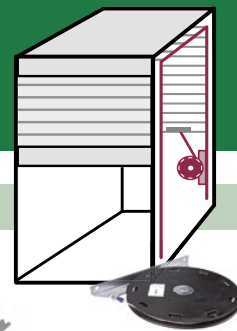

Obsah balení

1. Roletový pancíř vč. koncové lišty s integrovanou úchytkou
2. Krycí lišta
3. Vodící profily na zafrézování
4. Vodící oblouk
5. Vyvažovací mechanika C8
6. Montážní profil C8
7. Příslušenství mechaniky C8 (dále jen převalovací tyče; pro rolety široké 700 mm a více)
8. Vrutý



Postup montáže

1. Vyfrézujte drážky pro vedení a ponechte dno skříně nezklížené. Zadní drážka musí být přes celou výšku skříně. Rozměry frézování: šířka drážky 10 mm, hloubka drážky 9 mm.

2. Přišroubujte krycí lištu (2) k půdě skříně, mezi boky skříně.

3. a) Upravte délku vodících profilů (3) a vodících oblouků (4) podle vyfrézovaných drážek.

- b) Vsadte vodící profily (3) a vodící oblouky (4) do předem vyfrézované drážky.

- c) Zadní vodící profily (4) umístěte min. 22 mm od zad skříně (místo potřebné pro mechaniku C8 (5)).

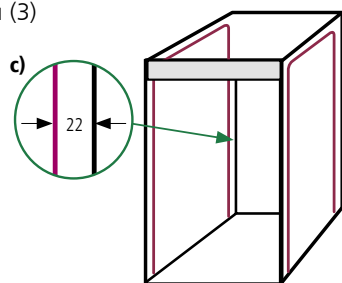

5. a) Převalovací tyče (7) upravte podle šířky skříně (vnitřní šířka korpusu – 28 mm) a nasuňte na ně kolečka (z každé strany 200 až 300 mm od kraje). Kolečka upevněte pomocí přidávaných elementů.

- b) Konce převalovacích tyčí (7) nasadte do přichytů, které přišroubujte do korpusu skříně pod vodící oblouk (4).

- Přišroubujte přichyt dle nákresu.

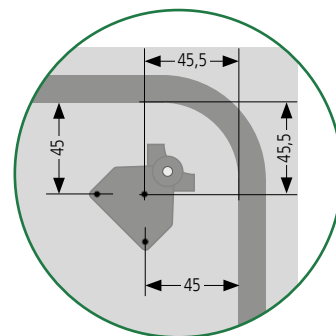

4. U větších rozměrů skříní je nutné použít převalovací tyče (7) (viz. tabulka).

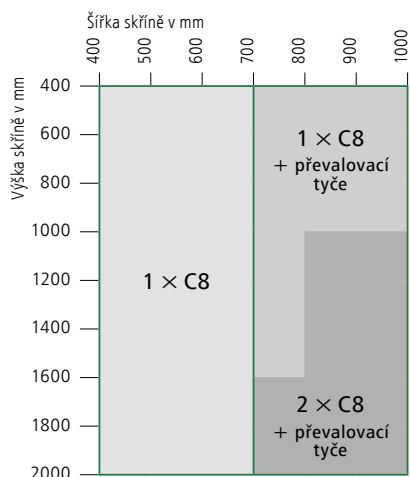

6. a) Na zadní konec roletového pancíře (1) přišroubujte montážní profil (6). Umístění montážního profilu (6) od vnitřní strany korpusu je 220 mm ± 20 mm (od levé strany korpusu při pohledu zezadu skříně). Roletový pancíř (1) předvrtejte vrtákem o průměru 4 mm a montážní profil (6) připevněte na zadní (rubovou) stranu roletového pancíře (1) příloženými šrouby (4 × 20 mm).

- b) Pokud je nutné použít dvě mechaniky C8 (5), umístěte montážní profil (6) přesně v polovině šíře roletového pancíře (1).

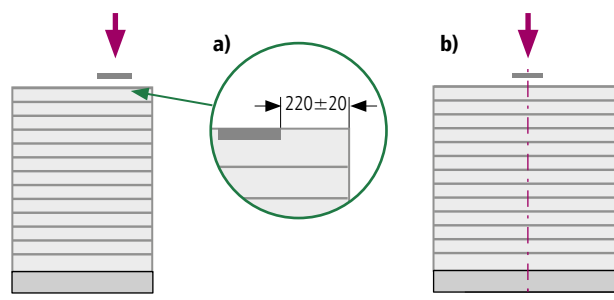

7. Roletový pancíř (1) s koncovou lištou vložte do vodicích profilů (3) a vysuňte ho až ke krycí liště (2).
8. a) Nastavte roletový pancíř (1) tak, aby jeho přední a zadní část byla v rovnovážné poloze.
- b) Mechaniku C8 (5) přišroubujte na bok korpusu do vymezeného prostoru mezi vodicí profil (3) a záda korpusu.

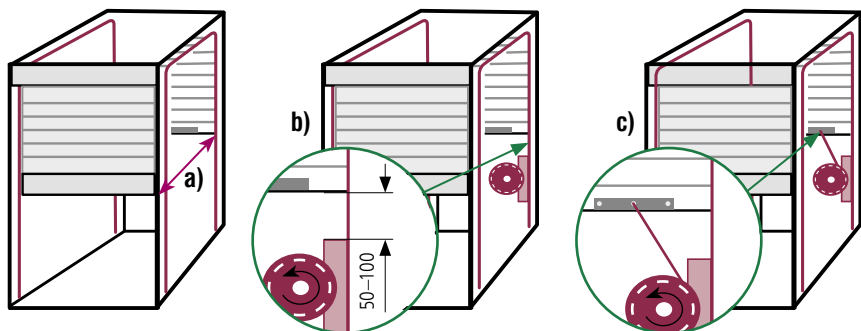

- Umístění mechaniky C8 (5) je 50 – 100 mm pod konec roletového pancíře (1).
- c) Lanko mechaniky C8 (5) upevněte na prostřední šroub montážního profilu (6) umístěného na konci roletového pancíře.
 - d) V případě použití dvou mechanik C8 (5) upevněte na prostřední šroub montážního profilu (6) lanka z obou vyvažovacích mechanik C8 (5).

9. Vyzkoušejte plynulý chod rolety.
10. Připevněte dno korpusu.

MONTÁŽNÍ NÁVOD – DŘEVĚNÉ ROLETY – SET TYP SYSTÉMU VEDENÍ FRÉZA NAVÍJENÍ DOZADU, DO ŠNEKU

Obsah balení

1. Roletový pancíř vč. koncové lišty s integrovanou úchytkou
2. Krycí lišta
3. Vodicí profily na zafrézování
4. Dle zvoleného typu navíjení:
 - a) vodicí oblouk (navíjení dozadu)
 - b) vodicí šnek (navíjení do šneku)
5. Vrutky

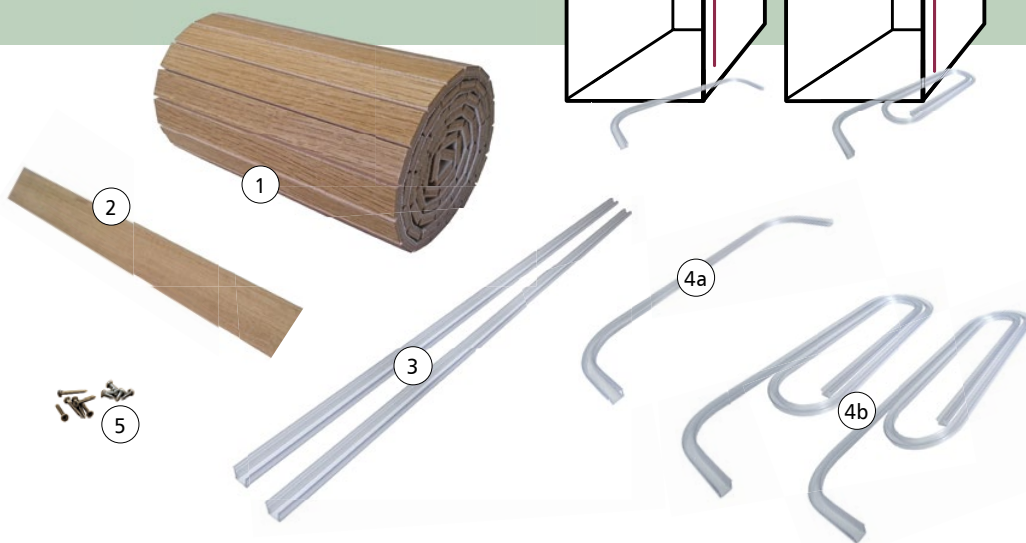

Postup montáže

1. Vyfrézujte do korpusu drážky dle typu navíjení a ponechte dno skříně nezklížené. Rozměry frézování – šířka drážky 10 mm, hloubka drážky 9 mm.
2. Přišroubujte krycí lištu (2) k půdě skříně, mezi boky skříně.
3. Vsaďte vodicí profily (3) a vodicí oblouk (4a), případně vodicího šneka (4b) do předem vyfrézovaných drážek.
4. Roletový pancíř s koncovou lištou (1) vložte do vodicích profilů (3) a zasuňte ho celou délkou do korpusu.
5. Vyzkoušejte plynulý chod rolety.
6. Připevněte dno korpusu.



- snadná konfigurace dřevěných rolet na <http://kooplast.cz/>
- nabízíme odbornou montáž rolet našim technikem